

Flying Page



4 Forum

Bild des Tages

Lomo

Das alles ist das Leben

Leserbriefe

«Verursacher kommen davons»

«Wo bleibt die Vernunft?»

Umfrage

«Zügig die Schutzwürdigkeit prüfen»

Flying Page

Premium

Reinste Töne und blütenreines Weis, der seinesgeschens sucht.

Papier: 48.8 Gramm

SnowPrint



Druckzentrum
Bern · Lausanne · Zürich

DEFINITION

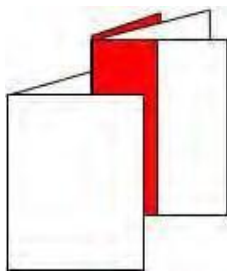

Unter einer Flying Page versteht man ein Einzelblatt (320 x 470 mm) je zur Hälfte über den Bund laufend. In einer **Einbund**-Zeitung kann die Flying Page nur im **Inneren** der Zeitung platziert werden. In einer **Mehrbund**- Zeitung kann die Flying Page auch aussen (um den 2. Bund) gelegt werden.

Nur für Broadsheet möglich.

TECHNISCHE MACHBARKEIT Eine Flying Page kann **bei Umfängen bis höchstens 36 Seiten** realisiert werden, da sie nur in Doppelproduktion möglich ist. Bei gesammelter Produktion wiederholt sich die Flying Page im hinterherlaufenden Bund.

Eine Flying Page kann **ausschliesslich in Tagproduktion** gefertigt werden. Umfang und Platzierung erfordert für diese Sonderproduktion spezifische Abklärung. Bitte lassen Sie sich vorgängig bei uns beraten.

RAHMENBEDINGUNGEN Die technischen Kosten für eine Flying Page teilen wir Ihnen auf Anfrage gerne mit. Die Vorlaufzeit beträgt **2 Wochen** ab Auftragsbestätigung.

TECHNISCHE ANGABEN

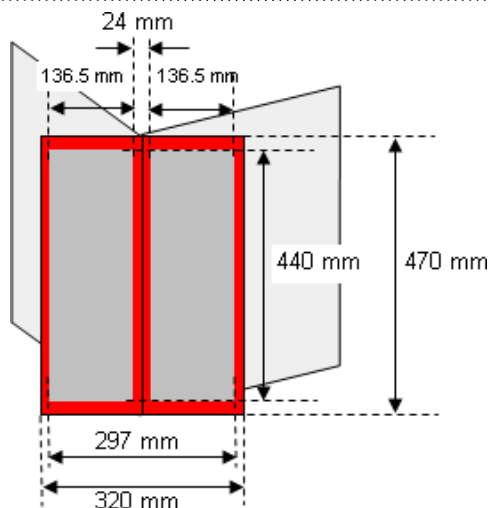

Satzspiegel

Höhe	440mm
Breite	297mm
Bundsteg unbedruckt	24mm
Breite im Detail	136.5mm / 24mm / 136.5mm

Wir empfehlen Sujet abhängig auch die Rückseite der Flying Page mit einem Zwischenraum von 24 mm Weissrand zu gestalten.

Dokumentformat

Broadsheet	317 x 470 mm	Satzspiegel max.	297 x 440 mm
------------	--------------	------------------	--------------

Kontakt

DZB Druckzentrum Bern AG
avor@dzb.tamedia.ch, Tel. 031 349 41 42